

کارنامه آموزشی «شاد» بررسی شد:

«شاد» پاسخ به مقتضیات بود و نه مطلوبات...

■ فعالان فضای مجازی در یک نشست هم اندیشی با بررسی کارنامه فعالیت شبکه آموزشی «شاد»، انحصارگری آموزش و پرورش در این حوزه و نیز مشکلات زیرساخت های ارتباطی این شبکه را مورد انتقاد قرار دادند.

اجرائی شود اما هنوز هم می بینیم که خیلی از مدارس مشکل دارند و عملاً آن تفاهتمانه به اجرا نرسید و حتی موضوع نقص های اجرای شبکه آموزش دانش آموزان با محوریت بررسی مشکلات موجود بر سر راه استفاده کارآمد همه دانش آموزان از «شاد» اختصاص یافت.

فعالان فضای مجازی با برشمردن نقایص مربوط به شبکه «شاد» به دلیل آنکه این شبکه به جای پلتفرم آموزش مجازی از یک پلتفرم پیام رسانی بهره می برد، تاکید کردند که علی رغم همه مشکلات، مجموعه جامعه فنی و فرهنگی، این اعتقاد را دارد که علی رغم همه نقض ها، شبکه شاد می تواند در نظام آموزش کشور اثر گذار باشد و باید پشتیبانی شود.»

آموزش و پرورش آمادگی لازم برای ورود به فضای مجازی را نداشت

محمدحسین انتظاری، پژوهشگر سیاست گذاری فضای مجازی در این نشست با اشاره به اینکه پیش از کرونا دربارۀ آموزش مجازی در کشور، نگاه لوکس و مکمل وجود داشت، ادامه داد: کرونا باعث شد که به آموزش مجازی توجه ویژه شود.

وی با بیان اینکه سال گذشته وزارت ارتباطات تفاهتمانه ای با وزارت آموزش و پرورش منعقد کرد و قرار بود تا انتهای آن سال دسترسی را برای همه مدارس ایجاد و مدارس را هوشمند کند، گفت: همان زمان انتقادات جدی به این موضوع وارد شد که اصلاً تعریف هوشمند سازی مدارس چیست نهائماً آنچه که عنوان شد این بود که یک دسترسی به مدارس برای اینترنت داده شود. قرار بود تا انتهای سال ۹۸ این وعده

از مدارس نیز آموزش الکترونیکی، هیچ وقت وضیعت مناسبی پیدا نکرد؛ چرا که آموزش و پرورش به دنبال حفظ تصدی گری خود بود و به همین دلیل در مقابل توزیع نرم افزارهای که از این وزارتخانه مجوز اضافه کرد، متأسفانه پرونده وزارت آموزش و پرورش با قرارداد ۱۵ مجازی همیشه با یک رویکرد سنتی و نامناسب همراه بوده است، گفت: هم اکنون نیز این رویکرد امتداد پیدا کرده و منجر به ایجاد شبه انحصاری در زمینه آموزش مجازی با «شاد» شده است. به همین دلیل امتیازات استارت آپهای زیادی با محوریت آموزش در کشور وجود دارد که اصلی شبکه «شاد»، یک زیرساخت پیام رسانی و نه آموزش مجازی است. این درحالی است که آموزش در کشور وجود دارد که برای این شبکه تعریف شده که بازی نامتوازی را میان «شاد» و سایر بازیگران این حوزه ایجاد کرده است. وی بسیاری از ناکارآمدی ها و ایرادات و انتقاداتی که «شاد» با آن مواجه است را مربوط به این انحصار دانست و تاکید کرد: اگر اجازه می دادیم در این عرصه، دیگران هم وارد شوند و نوآوری و ارائه خدمات داشته باشند و آموزش و پرورش نیز تنها نقش تنظیم گر داشت، شاهد ایجاد یک رقابت سالم در حوزه آموزش مجازی کشور بودیم.

این پژوهشگر گفت: کرونا فرصتی ایجاد کرد که ما رویکردهای سنتسی را اصلاح کنیم اما در آموزش و پرورش این اتفاق نیافتاد و رویکرد سنتسی به جد ادامه یافت. آموزش مجازی می توانست نقطه عطف در آموزش و پرورش باشد اگر این وزارتخانه در نقش یک تنظیم گر به بازیگران مختلف مجوز می داد و یک رقابت سالم ایجاد می کرد.

وی با اشاره به دفاع آموزش و پرورش از این تصمیم با توجه به مدت زمان محدود برای ارائه

علمی – آموزشی



آموزش مجازی «شاد» گفت: باید ایرادات این شبکه به صورت واقعی رسان های ارشد که ما این شبکه را پشتیبانی از درخواست های آموزش مجازی را داشتند و در صورتی که به آنها مجوز داده می شد، فضا برای ارائه خدمات گشایش یافته و ارائه خدمات تقویت می شد. اما وزارت آموزش و پرورش با قرارداد ۱۵ مجازی همیشه با یک رویکرد سنتی و نامناسب همراه بوده است، گفت: هم اکنون نیز این رویکرد امتداد پیدا کرده و منجر به ایجاد شبه انحصاری در زمینه آموزش مجازی با «شاد» شده است. به همین دلیل امتیازات استارت آپهای زیادی با محوریت آموزش در کشور وجود دارد که اصلی شبکه «شاد»، یک زیرساخت پیام رسانی و نه آموزش مجازی است. این درحالی است که آموزش در کشور وجود دارد که برای این شبکه تعریف شده که بازی نامتوازی را میان «شاد» و سایر بازیگران این حوزه ایجاد کرده است. وی بسیاری از ناکارآمدی ها و ایرادات و انتقاداتی که «شاد» با آن مواجه است را مربوط به این انحصار دانست و تاکید کرد: اگر اجازه می دادیم در این عرصه، دیگران هم در آموزش و پرورش وارد شوند و نوآوری و ارائه خدمات داشته باشند و آموزش و پرورش نیز تنها نقش تنظیم گر داشت، شاهد ایجاد یک رقابت سالم در حوزه آموزش مجازی کشور بودیم.

این فعال فضای مجازی با بیان اینکه البته گام آموزش و پرورش برای ارتقاء این زیرساخت برای این حجم استفاده از آموزش مجازی، جای تقدیر دارد، گفت: اگر بستر «شاد» نبود هم اکنون دانش آموزان باید به جای اینکه بستر بومی از شبکه های خارجی استفاده می کردند.

وی پیام رسان ها را طلایه داران استقلال فضای مجازی کشور عنوان کرد و افزود: برخی حتی دنبال این بودند که شاد نباشد و بروند دنبال واتس اپ و اینستاگرام گفت: ما اگر بتوانیم پلتفرمی مانند «شاد» را به نحوی جلو ببریم که یکی از پلتفرم های قوی کشور باشد، بخش خوبی از استقلال و حاکمیت آموزش کشور در اختیار خردمان خواهد بود.

وی با هشدار درخصوص برخی اقدامات از سوی عده ای برای ارائه بورس تحصیلی خارج از کشور به دانش آموزان دبیرستانی به صورت آنلاین، گفت: باید به این موضوعات بیشتر توجه شود.

حبیبی با اشاره به حضور بیش از ۱۲ میلیون دانش آموز بر بستر

پاسخ به مقتضیات بوده و نه پاسخ به مطلوبات، ادامه داد: اگر شاد نبود به جای این امکانات نسبی که دانش آموزان هم اکنون در اختیار دارند باید از تلگرام، واتس اپ و اینستاگرام استفاده می شد. این شبکه از نظر فنی شاید بهتر باشند اما نامطلوب تر نیز هستند.

وی با بیان اینکه باید از وزیر آموزش پرورش برای بیناگذاری «شاد» تقدیر کرد، افزود: وزرای گذشته ظرف ۹ سال اخیر این کار را انجام ندادند. البته یک بحث هم مربوط به کیفی بودن و مشکلات این شبکه است که بحث دیگری است.

اما اصل بنای «شاد» کار درستی بود. به گفته جلیلی، اینکه معماری شبکه «شاد» متمرکز است، یکی از مشکلات این شبکه است، چرا که معماری متمرکز به درد این شبکه نمی خورد و بهتر است که یک سامانه با معماری کاملاً توزیع شده، در این زمینه اجرا می شود. از سوی دیگر، وزارت آموزش و پرورش باید از سایر پیام رسان های داخلی بخواهد و پیام رسان های بومی هم خودشان را از این طریق معرفی کنند.

دغدغه فرهنگیان در «شاد»

سید مهدی خزائی، فعال فرهنگی نیز در این نشست، توجه به آموزش مجازی را برای ارتقای کیفیت و عدالت آموزشی یک ضرورت اساسی عنوان کرد و گفت: در کارنامه «شاد» آنچه که واضح است این است که با وجود گام هایی که برداشته شده اما موفقیت های چندانی حاصل نشده است.

وی با بیان اینکه «شاد» را به هیچ عنوان نمی توان یک پلتفرم آموزشی (LMS) دانست، گفت: این شبکه

اقتشکیش

روبرو می کند.

وی گفت: در این شبکه مدیران ابزاری برای کنترل و نظارت آموزشی ندارند؛ هیچ جایگاهی برای کادر آموزش در نظر گرفته نشده است و نبود نسخه IOS و عدم امکان جستجوی مطالب گروه و نبود جریان تعاملی از دیگر مشکلات این شبکه است.

خزائی با اشاره به نبود ابزار برای ارائه بازخورد به تکالیف دانش آموزان در این شبکه افزود: تماشای های صوتی و تصویری بعد از گذشت ۱۷ دقیقه در شاد دچار مشکل می شود و این شبکه محتوای غنی ندارد.

وی گفت: آمار غیررسمی از نرخ حضور دانش آموزان در «شاد» برای بالاترین حضور ۷۵ درصد و برای پایین ترین فعالیت ۲۹ درصد است که مربوط به استان میستان و بلوچستان می شود.

این فعال فرهنگی تاکید کرد: علی رغم همه مشکلات این سامانه مسا معتقدیم که اگر دانش آموزی بخواهد یاد بگیرد، یاد می گیرد و جامعه فرهنگی، این اعتقاد را دارد علی رغم همه نقض ها، شاد می تواند اثر گذار باشد و باید پشتیبانی شود.

سند ۲۰۳۰ از سنند ۱۴۱۰ پیشی گرفت

پرام فرهنگ وصال کارشناس حقوق تجارت بین الملل نیز در این نشست با تاکید بر اینکه باید تکلیف اپلیکیشن «شاد» به عنوان یک پیام رسان یا یک بستر آموزشی مشخص شود، نسبت به سند توسعه ۲۰۳۰ هشدار داد و گفت: ۵ روز پیش یونسکو برای پیشبرد سند ۲۰۳۰، آموزش رایگان بدون مرز گذاشت. این سند در حال پیشروی است اما سند توسعه آموزش ۱۴۱۰ اصلاً دیده نمی شود و مادر این زمینه خیلی عقب هستیم.

وی با اشاره به اینکه علاج واقعه قبل از وقوع باید کرد، ادامه داد: شاید الان متوجه باشیم اما چشم روی هم بگذاریم تا ۱۰ سال دیگر، عمق فاجعه در نظام آموزشی است که مسئولان نگاه دقیق تری در این حوزه داشته باشند.

در این نشست از مسئولان شبکه شاد هم دعوت شده بود که به زرم هماهنگی ها، در این جلسه حضور نیافتند.

«پتنت هوم پاد» با قابلیت های جدید به ثبت رسید

در کنار این گزینه، دوربین نصب شده روی هوم پاد قابلیت شناسایی اجزای منزل و تعامل با آن ها را نیز خواهد داشت. به عنوان مثال هوم پاد قادر خواهد بود تا مکان شما در اتاق و جهت نگاه شما به اشیاء مختلف برای درک بهتر دستورها را تشخیص دهد. برای آوردن مثالی در این مورد، می توانیم بگوییم که شما با گفتن «هی سیری، آن چراغ را روشن کن» به هوم پاد دستور داده و این دستگاه جهت نگاه شما را تشخیص داده و لامپ مربوطه را روشن خواهد کرد.

این پتنت یک حالت کلی و جامع را با خود به همراه دارد و مطمئنا در پشت پرده، قابلیت ها و امکانات زیادی را در اختیار کاربران قرار خواهد داد که در حال حاضر، هنوز هیچ حرف و حدیثی در مورد آن ها به میان نیامده است. مانند همیشه، این پتنت تنها در حد یک ایده است که توسط اپل روی کاغذ آمده است و به معنای آن نیست که صد درصد رنگ و بوی واقعیت به خود بگیرد.

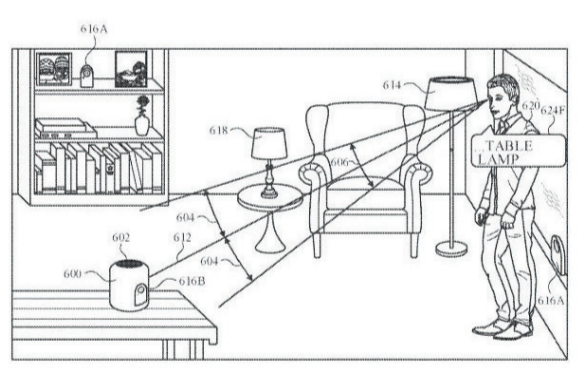

FIG. 6M

اختیار کاربران قرار می دهد: شناسایی شخصی که قصد ارتباط با آن را دارد. ارائه اطلاعات شخصی و محرمانه وابسته به شخصی که روبروی آن ایستاده است. همچنین از این دوربین می توان مانند قابلیت فیس آیدی یا همان سیستم تشخیص چهره اپل استفاده کرد. به این ترتیب، شخصی که از طریق دوربین قابل شناسایی نباشد، امکان فعال سازی دستگاه را نخواهد داشت.

هوذا پاد یک پک شیشه عقب، طاقچه عقب در صندوق و بخش هایی دیگر را در این مدل تولید محدود به منظور کاهش وزن ۲۲٫۶ کیلوگرمی حذف کرده است. لاستیک های استاندارد میشلن پایلت کاپ ۲ به همراه سیستم ترمز از برند حرفه ای برمو سبویک باید زیگنگ های این نسخه تولید محدود هستند. در بخش پیشرانده از نمونه توربوشارژر ۱٫۲ لیتری ۴ سیلندر ۳۰۶

هوذا پاد یک پک شیشه عقب، طاقچه عقب در صندوق و بخش هایی دیگر را در این مدل تولید محدود به منظور کاهش وزن ۲۲٫۶ کیلوگرمی حذف کرده است. لاستیک های استاندارد میشلن پایلت کاپ ۲ به همراه سیستم ترمز از برند حرفه ای برمو سبویک باید زیگنگ های این نسخه تولید محدود هستند. در بخش پیشرانده از نمونه توربوشارژر ۱٫۲ لیتری ۴ سیلندر ۳۰۶

هوذا پاد یک پک شیشه عقب، طاقچه عقب در صندوق و بخش هایی دیگر را در این مدل تولید محدود به منظور کاهش وزن ۲۲٫۶ کیلوگرمی حذف کرده است. لاستیک های استاندارد میشلن پایلت کاپ ۲ به همراه سیستم ترمز از برند حرفه ای برمو سبویک باید زیگنگ های این نسخه تولید محدود هستند. در بخش پیشرانده از نمونه توربوشارژر ۱٫۲ لیتری ۴ سیلندر ۳۰۶



گروه علمی و آموزشی – کوپرتیونی ها به تازگی، پتنتی جدید در مورد اسپیکر هوشمند خود را ثبت کرده اند.

پتنت جدیدی که توسط کمپانی اپل اخیراً ثبت شده است، حاکی از آن است که این اسپیکر هوشمند به دوربینی مجهز خواهد شد که نه تنها قابلیت تشخیص فرد مورد خطاب خود را دارد، بلکه می تواند اجزای منزل را شناسایی و در صورت نیاز، با آن ها تعامل برقرار کند. این پتنت با نام Device control using gaze information و توضیحات زیر نیز در مورد آن داده شده است:

این سند به طور کلی مربوط به کنترل دستگاه های الکترونیکی است. در برخی نمونه ها، دستگاه الکترونیکی در اطلاعات دریافت شده از نگاه کردن به اطراف، برای فعال کردن دستیار دیجیتال استفاده می کند. در بعضی نمونه های دیگر، دستگاه الکترونیکی نشانه ای را ارائه می دهد که از این

گروه علمی و آموزشی – هوذا برف پاک کن شیشه عقب، طاقچه عقب در صندوق و بخش هایی دیگر را در این مدل تولید محدود به منظور کاهش وزن ۲۲٫۶ کیلوگرمی حذف کرده است. سبویک در کلاس هاج بک یکی از بهترین گزینه ها برای طرفداران خودروهای اسپرت خیابانی است که همواره با بهتر گوئیتم طی ۱۰ نسل حضور در بازار جهانی؛ نسبت فوق العاده ای بین کیفیت، امکانات و قیمت را پیش روی مشتریان قرار داده است. به تازگی تصاویری از سبویک تایپ آر نسخه تولید محدود مدل ۲۰۲۱ منتشر شده که در ادامه نگاهی به این هاج بک داغ خواهیم داشت.

در قسمت دماغه؛ چراغ های اصلی پارک، باهمر (سپر) با جزئیات اسپرت، اسپویلر و یک نوار فرمز رنگ

جدول روزنامه دارای دو «شرح عادی و ویژه» است. در صورت تمایل به حل دو شرح ابتدا یکی از شرحها را با مدل جدا کرده و سپس با پاک کردن جواب شرح اول، به حل شرح دوم بپردازید.	۳۶۴۰
---	-------------

جدول عادی	۱- خیابانی نوسالزک در «تهران»- کشور «اسلام آباد» ۲- آیتگوشه هم کلمه تصدیق است- خالق «بهارستان»-	جدول ویژه	۱- التهاب مجازی صفراوی ناشی از سنگ کلدوک - دستگاهی برای سنجش درجه حرارت ۲- عصبانی- نیزه در رستم- مهمانی برای عروس داماد ۳- رفع عطش نموده- سخت «انگلیسی»- آرامبخش ۴- آبشاری حومه «ایگودرز»- رطوبت- انکور خشک شده- وزیر امور خارجه سابق «امریکا» ۵- رود اروپایی- روزه گشادن - بغل ۶- قیلم «تهمنه میلانی»- بیدار نیست- علامت مفغولی ۷- بازی بزرگچه در پارک- حرکتی در ژئمانستیک- هافبک عراقی «پرسپولیس» ۸- خوب- پیاپی وارد شدن - یک نوع کشتی جنگی بزرگ ۹- شرکت خودروساز «سوندی» متعلق به جنرال موتورز- عمخوار- رایانه همراه ۱۰- جنگل درخت- پناهگاه- از قدیم گفته اند به نوب ۱۱- مقیاسی در طول - گفت وگویی شکوه آمیز - برکت برنج ۱۲- خالص- استانداردهای جهانی- کلام چوپان - موی طلایی ۱۳- پسر «سهراب»- تون- مانند هم ۱۴- راحتی - سالک - پدر حضرت ابراهیم (ع) ۱۵- از مراحل سلوک در عرفان هندی - اثری راستانی در «امسال»
------------------	--	------------------	---

عادی:	۱- غدايي لذیذ و محبوب- ۲- ساکنان محل- چرم پرداز مخملی- از بازی های نوپ و جوب ۳- کاسه چوبین- گیاه علفهای حوض وفواره تزئینی ۴ - فعالیت اینکساری - عنصری شیمیایی - عدد مشهور درس هندسه - بی چشم و رو ۵- نفس سرکش - پایتخت «لبده»- پس پندانی خسیس! ۶- کدو تنبل - آموزش شهری در استان ۷- دامنه کوه - رفتار بانرمی ۸- آشکار کننده - تیز- بانوی شاعریونانی ۹ - خبر ارسالی - نوعی چاشنی غذا و افزودنی - گیگسبز ۱۰- کامپوزر- دانه انگور- آباد ۱۱- قلیل - محکم واستوار- همانند ۱۲- امر به سایند - جای پا- ۱۳- محله «امزاده صالح» در استان تهران - فیلسوف استانلندی واز پیشروان مکتب تجربه گرایی- تیرک- سنون ۱۴- اقبانوس ساکت - قیلیمی از (فریدون جیرانی)- دورویی، حله ۱۵- خلاف عرف- امپراطور زمان اصحاب کهف	جدول ویژه	۱- پایتخت ۲- سده درشک «تهران»- فیلسوف سده نوزدهم - کشش چرمی ۳- نام سابق «بهشهر»- کوب- دستاافزار ۴- جد - رودی خوششان و سیل گیری بسترگلی در کشورمان- نت مخمور منظره ۵- گل زیبای بهاری - فیلم «جواریت»- مخفف شاد ۶- بله آلمانی- جای طبابت- شاه مغولی ۷- کمند - اتحادیه سراسری کانون های وکلای دادگستری ایران - برای اینکه ۸- مدافع سابق تیم ملی انگلیس - مناره دریایی- مهمانی نوبتی! ۹- برختن برف از آسمان - آگاه- واحدی ریختن کاغذ و آهن ۱۰- بلندترین قله ایران- جشن باستانی - رها ۱۱- دو طرف دهان زیر گونه ها- قاتل «رستم»- سوزمینی باستانی ۱۲- تسهیلات- بافت اینترنتی- کشور آسیایی - ابزار سوراخ کردن ۱۳- وسیله از بین بردن حشرات - جیره غذای روزانه - پرچم گل که دانه های گرده درون آن می باشد ۱۴- سیاستگاری - آبرو باخته - آمد و شد ۱۵- شرکت خودروساز ایرانی - سوگالی دایلدیو «بوشهر»
--------------	---	------------------	--

جدول عادی شماره ۳۶۳۹	حل جدول ویژه شماره ۳۶۳۹
۱- ۱۰ ۲- ۱۱ ۳- ۱۲ ۴- ۱۳ ۵- ۱۴ ۶- ۱۵ ۷- ۱۶ ۸- ۱۷ ۹- ۱۸ ۱۰- ۱۹ ۱۱- ۲۰ ۱۲- ۲۱ ۱۳- ۲۲ ۱۴- ۲۳ ۱۵- ۲۴ ۱۶- ۲۵ ۱۷- ۲۶ ۱۸- ۲۷ ۱۹- ۲۸ ۲۰- ۲۹ ۲۱- ۳۰ ۲۲- ۳۱ ۲۳- ۳۲ ۲۴- ۳۳ ۲۵- ۳۴ ۲۶- ۳۵ ۲۷- ۳۶ ۲۸- ۳۷ ۲۹- ۳۸ ۳۰- ۳۹ ۳۱- ۴۰ ۳۲- ۴۱ ۳۳- ۴۲ ۳۴- ۴۳ ۳۵- ۴۴ ۳۶- ۴۵ ۳۷- ۴۶ ۳۸- ۴۷ ۳۹- ۴۸ ۴۰- ۴۹ ۴۱- ۵۰	۱- ۱۰ ۲- ۱۱ ۳- ۱۲ ۴- ۱۳ ۵- ۱۴ ۶- ۱۵ ۷- ۱۶ ۸- ۱۷ ۹- ۱۸ ۱۰- ۱۹ ۱۱- ۲۰ ۱۲- ۲۱ ۱۳- ۲۲ ۱۴- ۲۳ ۱۵- ۲۴ ۱۶- ۲۵ ۱۷- ۲۶ ۱۸- ۲۷ ۱۹- ۲۸ ۲۰- ۲۹ ۲۱- ۳۰ ۲۲- ۳۱ ۲۳- ۳۲ ۲۴- ۳۳ ۲۵- ۳۴ ۲۶- ۳۵ ۲۷- ۳۶ ۲۸- ۳۷ ۲۹- ۳۸ ۳۰- ۳۹ ۳۱- ۴۰ ۳۲- ۴۱ ۳۳- ۴۲ ۳۴- ۴۳ ۳۵- ۴۴ ۳۶- ۴۵ ۳۷- ۴۶ ۳۸- ۴۷ ۳۹- ۴۸ ۴۰- ۴۹ ۴۱- ۵۰

اظهار نامه اشخاص حقیقی و حقوقی

حسابداری، حسابرسی، بیمه تأمین اجتماعی، خرید و فروش فصلی، مالیات بر ارزش افزود، حقوق و دستمزد

تلفن مرکز: ۰۷۶-۴۴۴۶۱۱۵۱

تلفن همراه: ۰۹۱۲-۷۰۵۷۱۷۳

شرکت آریا اطلس کیش

آدرس: خیابان ساحل بازار دیپلمات طبقه اول تجاری واحد ۱۰۹